

## Aufstellungszeichnung: TYP IDL/MDL für Flaschen

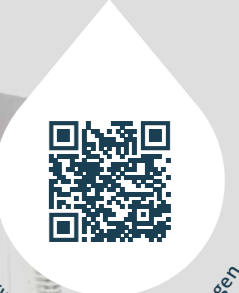

ALLE INFOS  
HIER AUF DEN  
INNENSEITEN

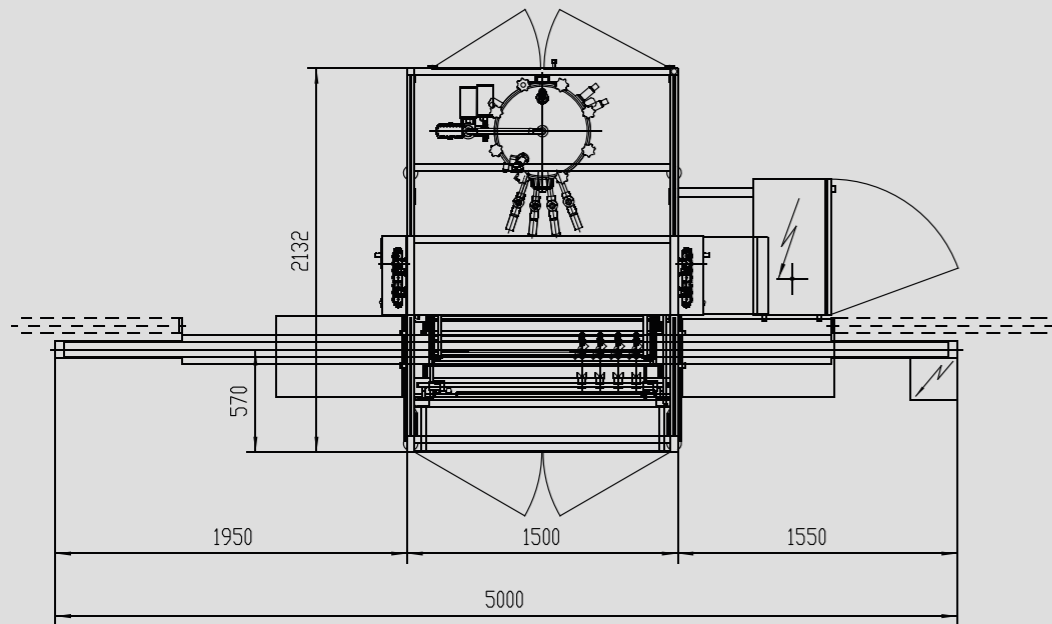

### Gebinde und Verschlüsse? Ganz egal, wir können alle!

Flaschenaufsteller, Abfüllmaschinen und Verschließmaschinen.  
Zusammen mit der erforderlichen Fördertechnik werden daraus  
komplette Verpackungslinien für Ihre Produktion.



## BREITNER Lineare Abfüllmaschine für Flaschen

Meist verkauftes Modell, hoch variabel einsetzbar. Großer Dosierbereich mit Durchflussmessung für kleine Flaschen bis zu großen Kanistern, bis max. 16 Füllstellen und 2050 mm Breite. Konfigurierbar mit zahlreichen Optionen für unterschiedliche Produkte und deren Eigenschaften.

**BREITNER Abfüllanlagen GmbH**  
Friedrich-Groß-Straße 5  
74523 Schwäbisch Hall

+49 791 95035-0  
info@breitner-abfuellanlagen.de  
www.breitner-abfuellanlagen.de



Deutsch

Kosmetik  
Chemie  
Lebensmittel  
Pharma

**BREITNER**

# Lineare Abfüllmaschine für Flaschen

 150/min



Linear arbeitend



Unterspiegel-abfüllung



Induktive Durchfluss-messung



Massenstrom-Durchfluss-messung



Ex-Schutz



Flaschen



CIP/SIP



Querüberschub



## Technische Daten

Füllstationen: 2 bis 16 Füllstellen

Gebindegrößen: 20 ml bis zu 5 Liter

Gebindedurchmesser/-breite: bis zu 270 mm

Gebindehöhe: bis zu 400 mm

Ausbringleistung: bis zu 150 Flaschen/min

Gestellgrößen: 1500/1900/2050



<https://idlmdl.breitner.de>

## Steckbrief

- ▶ Großer Dosierbereich
- ▶ Unter- und Überspiegelfüllung (produktabhängig) mit Servoantrieb
- ▶ Nahezu keine Formateile, einfacher und schneller Wechsel
- ▶ Große Produktbehälter auswählbar
- ▶ Füllrohre werden an Gebinde angepasst
- ▶ Produktbehälter mit Rührwerk
- ▶ Beheizter Produktbehälter

**BREITNER**<sup>®</sup>  
ABFÜLLANLAGEN GMBH



TYP IDL/MDL

